

## SIKO | Eseguiamo retrofit! ¡Hacemos readaptaciones!

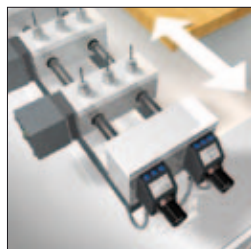

### La soluzione di sistema per un efficiente posizionamento dell'asse e del mandrino

L'ETC5000 è l'unità di comando e di azionamento per indicatori di posizione e attuatori SIKO dall'ottimo rapporto qualità/prezzo.

#### Vantaggi

- Maggior efficienza della macchina, grazie a tempi passivi ridotti
- Rapida messa in esercizio, grazie ad un'interfaccia utente pronta all'utilizzo
- Maggior sicurezza di processo, grazie al cambio di formato automatico
- Miglior precisione di ripetibilità, grazie al recupero automatico del gioco



### La solución de sistemas para el posicionamiento eficiente de ejes y husillos

El ETC5000 es una unidad de control y de mano económica para indicadores de posición y actuadores SIKO.

#### Ventajas

- Aumento de la eficiencia de la máquina mediante un menor tiempo de inactividad
- Puesta en marcha rápida gracias a la interfaz de usuario lista para usar
- Alta fiabilidad de los procesos gracias al cambio de formato automático
- Mejora de la capacidad de repetición mediante la compensación de juego automática

## Sistema chiavi in mano!

L'ETC5000 è il primo sistema Plug and Play al mondo per il cambio di formato, per il quale SIKO non fornisce solo l'hardware ma anche una soluzione software chiavi in mano. Grazie alla perfetta collaborazione di hardware e software, il sistema offre all'utente un imbattibile pacchetto completo. Forniamo tutto noi, dal comando HMI agli attuatori compatti, agli indicatori di posizione elettronici, fino al cavo e agli accessori. Per questo i vantaggi del sistema sono chiari:

- Software chiavi in mano
- Tutti i componenti forniti da noi
- Messa in esercizio della massima semplicità, grazie al Plug and Play
- Configurazione flessibile

## Compatibilità di composizione

Gli indicatori di posizione SIKO DA09S, AP04, e gli attuatori compatti AG05, AG06, AG03/1 sono combinabili e meccanicamente intercambiabili tra loro (compatibilità di composizione).

Con un retrofit ciò garantisce un importante vantaggio! Potrete configurare in modo personalizzato, secondo le vostre necessità individuali, il grado di automazione della vostra macchina. In caso di assi che vanno spostati di frequente, gli attuatori compatti SIKO consentiranno di attrezzarli, mentre i convenienti indicatori di posizione SIKO consentono di posizionare gli assi che devono essere spostati più raramente.

## Sistema de llave en mano

*El ETC5000 es el primer sistema plug and play del mundo para el ajuste de formatos. Así, SIKO proporciona no solo el hardware, sino también una solución de software llave en mano. Con la combinación perfecta de hardware y software, el sistema proporciona al usuario un paquete completo imbatible. Desde el control HMI y los actuadores compactos, los indicadores de posición electrónicos, hasta el cable y los accesorios: todo de la mano de un mismo proveedor. Así pues, las ventajas del sistema son claras:*

- Software llave en mano
- Todos los componentes de la mano de un mismo proveedor
- Puesta en marcha sencilla mediante plug and play
- Configuración flexible

## Compatibilidad de accesorios

*Los indicadores de posición SIKO DA09S, AP04, así como los actuadores compactos AG05, AG06, AG03/1 se combinan entre sí y son mecánicamente intercambiables (compatibilidad de accesorios).*

*La retroadaptación se traduce en una ventaja importante: usted puede configurar individualmente, según se desee, el grado de automatización de la máquina. Se ofrece la posibilidad de equipar los ejes que han de ser ajustados frecuentemente con actuadores compactos SIKO y los ejes que rara vez se han de ajustar con indicadores de posicionamiento más económicos de SIKO.*

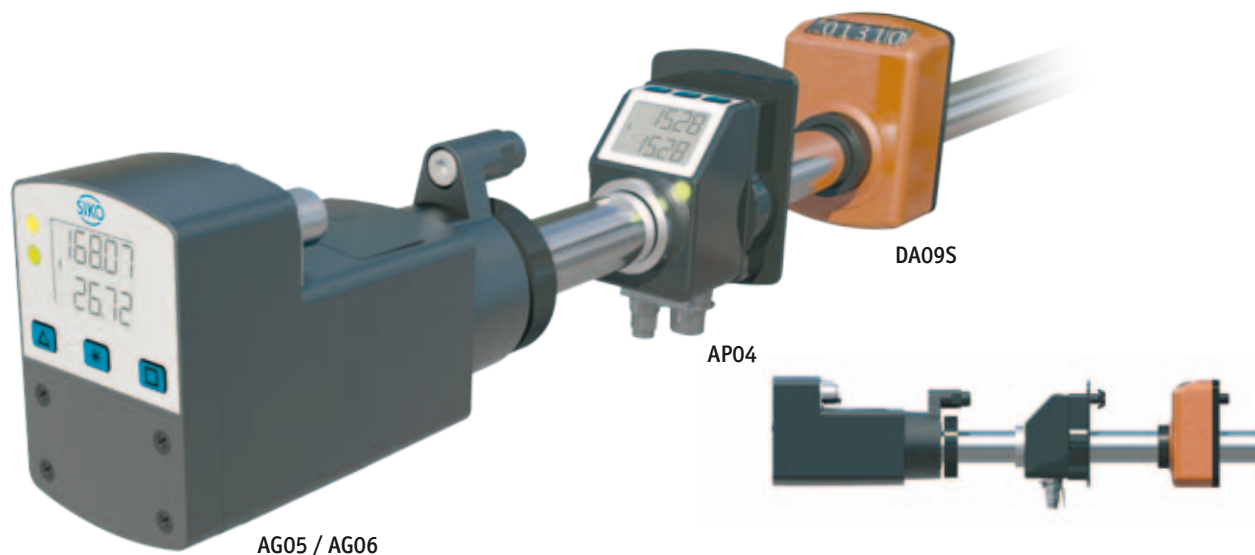

## Alta efficienza e tempi di attrezzaggio più brevi!

Il sistema di automazione SIKO ETC5000, personalizzato in base alle vostre necessità specifiche, e i relativi componenti di sistema SIKO (indicatori di posizione e attuatori) vi permettono un aumento significativo dell'efficienza e una sensibile riduzione dei tempi di attrezzaggio.

Vale a dire che:

Più alta è l'esigenza di qualità e più frequentemente va posizionato un asse, tanto più efficace e proficuo sarà l'impiego di una soluzione di posizionamento controllato o automatizzato con l'utilizzo dell'ETC5000.

Un esempio pratico di successo: una macchina piega-incollatrice per astucci con regolazione manuale e indicatori di posizione meccanici necessitava di un tempo di riattrezzaggio di buoni 45 minuti per un cambio di formato. Dopo il retrofit con indicatori di posizione elettronici, ora ne necessita solo la metà! Ad un altro impianto sono applicati gli attuatori SIKO, che hanno ridotto i tempi di attrezzaggio di circa l'80%, portandoli a soli 5 minuti. Il costo del retrofit si ripaga quindi in tempi estremamente brevi!

## Alta eficiencia y reducidos tiempos de montaje!

El sistema de automatización ETC5000 de SIKO, diseñado para sus necesidades, así como los componentes disponibles del sistema (indicadores de posición y actuadores) permiten un aumento significativo de la eficiencia y una reducción palpable del tiempo de preparación.

Se aplica lo siguiente:

Cuanto mayor sea la calidad y cuanto más frecuentemente se deban posicionar los ejes, mayor será la productividad y la utilidad de una solución de posicionamiento automático utilizando un sistema ETC5000.

Un ejemplo práctico demuestra el éxito: una encoladora de cajas plegables necesita para un cambio manual y para los indicadores mecánicos de posición 45 minutos de preparación para un cambio de formato. Después de la retroadaptación con indicadores de posición electrónicos, se reduce el tiempo de preparación solo a la mitad. En otra planta se utilizan actuadores SIKO. Estos han disminuido el tiempo de preparación en hasta un 80 %, a tan sólo 5 minutos. Así, la inversión en la retroadaptación se recupera en muy poco tiempo.

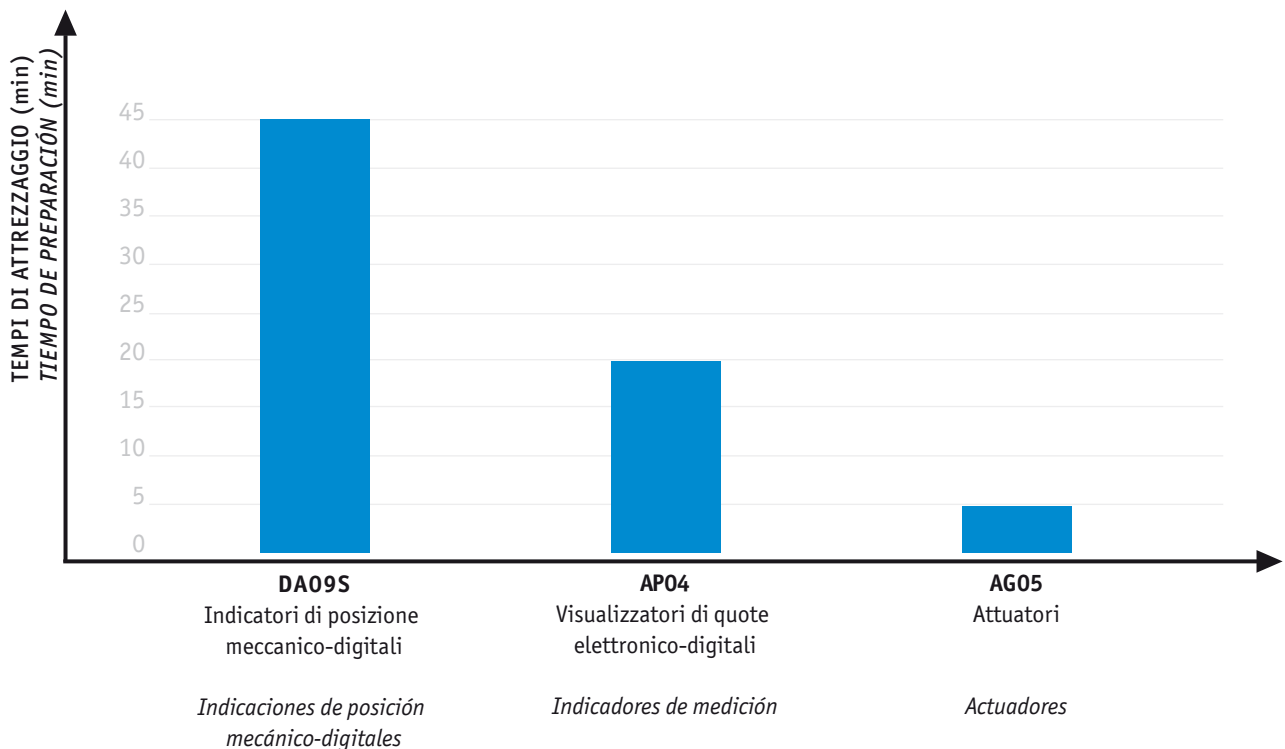

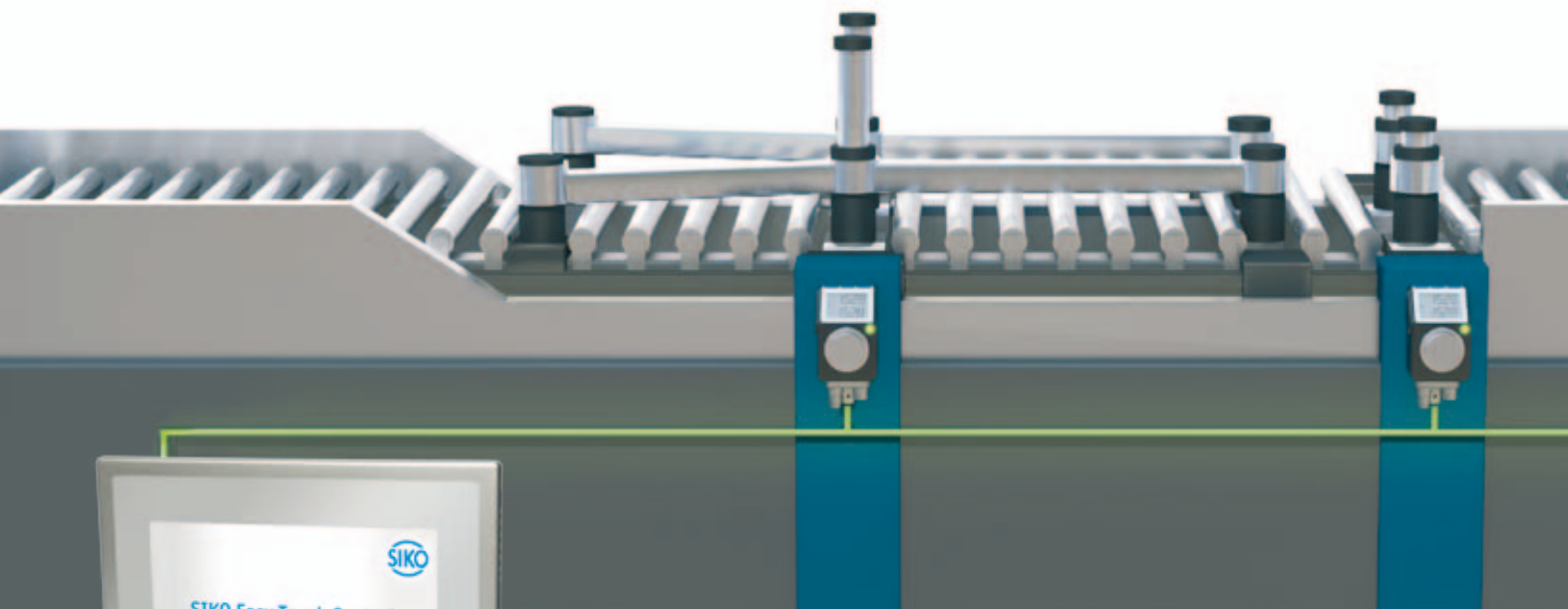

ETC5000

### Indicatori di posizione elettronici e adatti a bus di comunicazione

#### Caratteristiche

- Indicatore LCD a due righe per posizione nominale e posizione effettiva
- Indicatore ottico di stato a LED rosso/verde
- Posizionamento loop per il recupero meccanico del gioco
- Parametri base liberamente programmabili
- Per mandrini e unità carrello

### Indicadores de posición electrónicos compatibles con bus

#### Puntos a favor

- Pantalla LCD de dos líneas para la posición ideal / posición real
- Indicación óptica del estado mediante LED rojo / verde
- Posicionamiento en bucle para la compensación de juego mecánica
- Parámetros básicos libremente programables
- Para husillos y unidades de corredera



AP04



AP04S



AP10



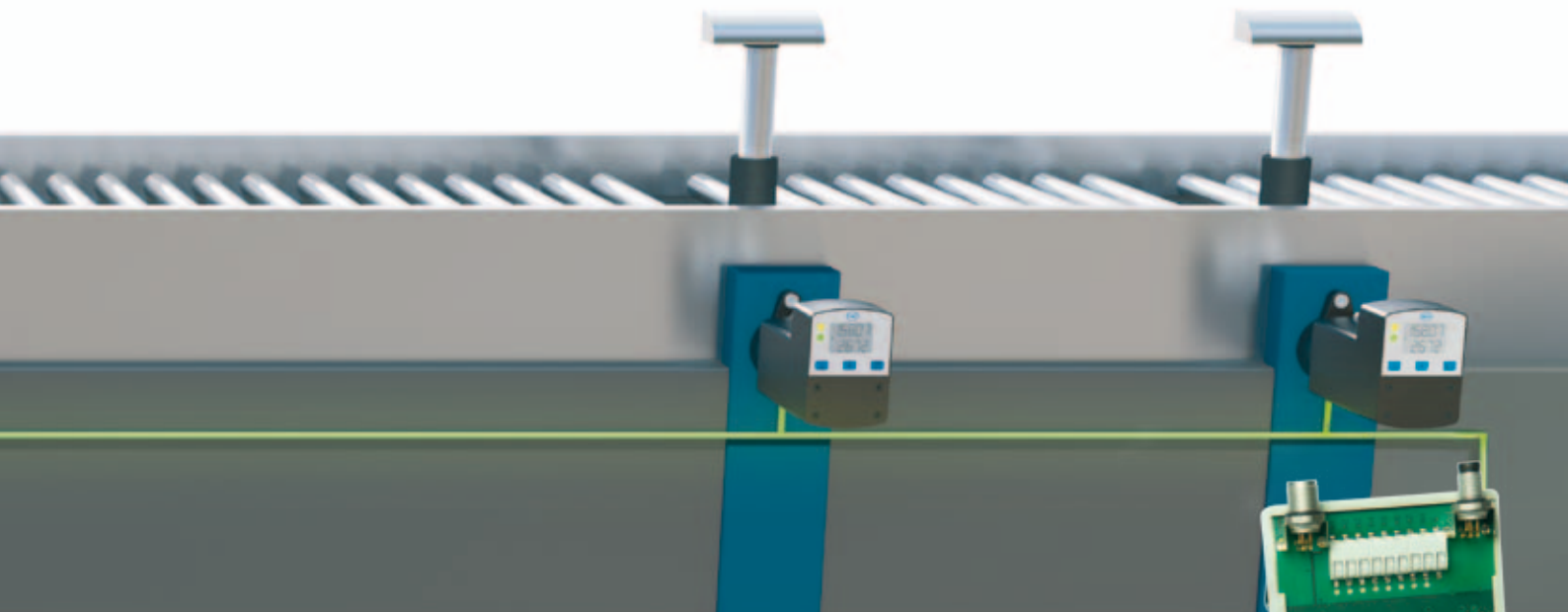

I020

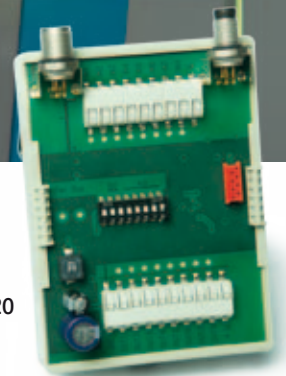

## Attuatori compatti

### Caratteristiche

- concezione flessibile della macchina
- breve tempo di ciclo o di riattrezzaggio
- alta produttività e qualità
- costi di installazione e montaggio contenuti
- rapida messa in esercizio
- elevata disponibilità, senza manutenzione
- gli attuatori compatti fieldbus automatizzati sono in particolare adatti a numerosi cambi di formato e alte esigenze di qualità

## Actuadores compactos

### Puntos a favor

- *Concepto flexible de la máquina*
- *Ciclo corto o de preparación*
- *Alta productividad y calidad*
- *Costos muy bajos de instalación y montaje*
- *Puesta en marcha rápida*
- *Alta disponibilidad y libre de mantenimiento*
- *Los actuadores compactos de bus de campo automáticos son particularmente adecuados donde sean necesarios muchos cambios de formato y estándares altos calidad*



AG03/1



AG05



AG06

### Profilo ETC5000

- Sistema di comando HMI Touchscreen per un massimo di 31 indicatori di posizione e attuatori
- Messa in esercizio Plug and Play SENZA conoscenze di programmazione
- Sistema di comando Touchscreen intuitivo per il cambio di formato
- Salvataggio dei dati o update del software mediante interfaccia USB
- Azionabile anche indossando i guanti
- File log conforme alla normativa FDA CFR 21 Part 11

### Perfil ETC5000

- Sistema de control con pantalla táctil para hasta 31 indicadores de posición y actuadores
- Puesta en marcha plug and play SIN ningún conocimiento de programación
- Concepto de funcionamiento intuitivo en pantalla táctil para el ajuste de formato
- Copia de seguridad de datos y actualizaciones de software mediante puerto USB
- También se puede operar con guantes
- Archivo de registro según FDA CFR 21, parte 11



### I020 – il modulo IO intelligente

- Modulo IO decentralizzato e adatto a bus di comunicazione
- 8 entrate digitali, 8 uscite digitali
- Direttamente integrabile nella linea bus (bus IN/OUT)
- Adatto al montaggio in rotaia
- Selezione ricetta esterna mediante codice binario
- Output dello stato della macchina (in posizione sì/no)

### I020: módulo inteligente IO

- Módulo IO descentralizado compatible con bus
- 8 entradas digitales, 8 salidas digitales
- Integración directa en la línea de bus (Bus IN/OUT)
- Adecuado para montaje en riel de perfil de sombrero
- Selección de fórmula externa a través de código binario
- Indicación del estado de la máquina (en posición sí/no)

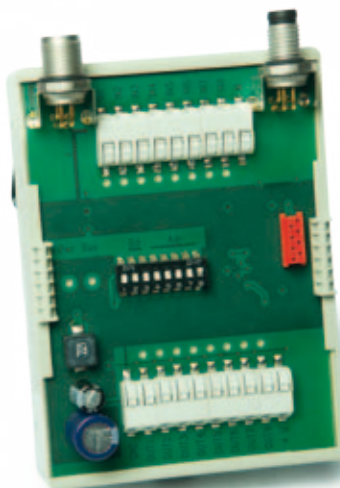

## Plug and Play! Il cambio di formato non è mai stato più semplice!

Con l'ETC5000 il cambio di formato avviene in un batter d'occhio. L'interfaccia utente intuitiva e ben visibile conduce l'utente al proprio scopo in modo rapido e semplice. Il cambio di formato diventa così un gioco da ragazzi. Il cambio di formato in tre passaggi, semplicemente Plug and Play!

## ¡Plug and play! ¡El ajuste de formato nunca fue tan fácil!

Con el ETC5000 el cambio de formato se realiza en un abrir y cerrar de ojos. La interfaz de usuario diseñada intuitiva y claramente guía al usuario de forma rápida y fácil a alcanzar la meta. De esta manera, el ajuste de formato es un juego de niños. ¡Tres pasos para un cambio de formato con plug and play!

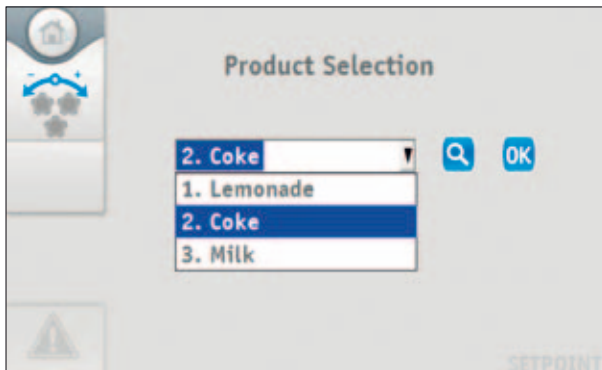

1. Selezionare il prodotto  
*Seleccione un producto*



2. Posizionare gli assi  
*Posicione los ejes*

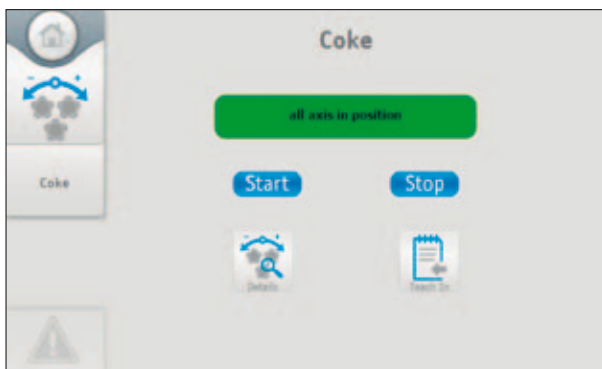

3. Pronto!  
*¡Listo!*

**Siamo a vostra disposizione.**

### **Su scala locale...**

Cercate una filiale nelle vostre vicinanze? Il nostro sito web vi aiuterà a trovarla. All'indirizzo [www.siko-global.com](http://www.siko-global.com), inserendo il vostro codice di avviamento postale, troverete i dati di contatto aggiornati di una filiale SIKO tedesca nelle vostre vicinanze. Oppure telefonateci e saremo lieti di fornirvi i dati di contatto corrispondenti.

### **...Su scala internazionale**

SIKO è rappresentata in tutto il mondo da società affiliate e filiali commerciali. All'indirizzo [www.siko-global.com](http://www.siko-global.com) troverete un partner SIKO anche nelle vostre vicinanze.

**Estamos disponibles para usted.**

### **Ya sea a nivel local...**

*¿Busca un representante en su área? Nuestro sitio web le ayudará. En [www.siko-global.com](http://www.siko-global.com), encontrará por medio del código postal los datos de contacto de un representante alemán SIKO en su área. O llámenos, nosotros le daremos la información de contacto más apropiada.*

### **... O a nivel internacional**

*SIKO cuenta con representación mediante filiales y distribuidores en todo el mundo. En [www.siko-global.com](http://www.siko-global.com), encontrará un socio SIKO en su área.*



**Sede centrale | Sede:**  
 **SIKO GmbH**  
Weihermattenweg 2  
D-79256 Buchenbach

**Telefon**  
+49 7661 394-0  
**Telefax**  
+49 7661 394-388  
**E-Mail**  
[info@siko.de](mailto:info@siko.de)

**Sussidiarie | La filial:**  
 **SIKO Products Inc**

 **SIKO Italia S.r.l.**

 **SIKO Magline AG**

 **SIKO International Trading (Shanghai) CO., Ltd.**

 **SIKO Products Asia Pte. Ltd.**

[www.siko-global.com](http://www.siko-global.com)