

LIMITATORE DI COPPIA SENZA GIOCO

(GIUNTI DI SICUREZZA)

Fino a 1.200 Nm di coppia e 65 mm di alesaggio

DSS/SG



ComInTec[®]
Technology for Safety

DSS/SG - limitatore di coppia senza gioco: introduzione



- ⊙ Regolazione precisa della coppia mediante una ghiera radiale bilanciata.
- ⊙ Innovativo sistema di taratura con "quota H" per un'immediata calibratura del dispositivo.
- ⊙ Reinnesto in fase equidistante (DSS/SG) o 360° (DSS/F/SG).
- ⊙ Assenza di manutenzione per un'elevata affidabilità nel tempo.
- ⊙ Possibilità di abbinare un microinterruttore / proximity per arrestare la motorizzazione.
- ⊙ Modello disponibile esclusivamente con foro finito.
- ⊙ Organo montato e supportato direttamente da un cuscinetto a sfere.

A RICHIESTA

- ⊙ Completo di organo di trasmissione lavorato e montato (corona, puleggia, ingranaggio, ...).
- ⊙ Realizzazione in materiale INOX per ambienti alimentari e farmaceutici.
- ⊙ Possibilità di avere una flangia per il collegamento ai più comuni intermittori.
- ⊙ Possibilità di esecuzione in fase personalizzata a 30°, 45°, 60°, 90°, ...

Giunto di sicurezza a sfere ad alto livello tecnologico con massima precisione. Garantisce una trasmissione del moto "senza gioco", un'elevata sensibilità di intervento e un disinnesto immediato senza picchi di carico precedenti al distacco. La coppia è regolabile modificando la pressione delle molle in negativo.

PRINCIPALI APPLICAZIONI

- ⊙ Macchine per la stampa e confezionatrici
- ⊙ Macchine utensili a CNC.
- ⊙ Tavole Index, macchine riempitrici, orientatori.
- ⊙ Servomotori, guide lineari.

VANTAGGI E BENEFICI

- ⊙ Proteggere il prodotto da un mal posizionamento sulla tavola girevole.
- ⊙ Proteggere gli intermittori da sovraccarichi lungo la trasmissione.
- ⊙ Proteggere le unità operatrici delle macchine utensili da collisioni.
- ⊙ Proteggere slitte o servomotori da urti o fine corsa.

	.../P: versione base per un'alta sensibilità nella taratura.	da 4 a 1050 Nm 50 mm di alesaggio max	Pag. 34
	.../N: versione adatta per un immediato disinnesto al superamento della coppia di taratura; bassa coppia residua dopo il disinnesto.	da 0,8 a 1200 Nm 50 mm di alesaggio max	Pag. 36
	... + GAS/CCE: collegamento con giunto elastico per recuperare elevati disallineamenti.	da 0,8 a 1200 Nm 62 mm di alesaggio max	Pag. 38
	... + GAS/SG: collegamento con giunto elastico e bloccaggio a morsetto per una rapida installazione.	da 0,8 a 1200 Nm 60 mm di alesaggio max	Pag. 39
	... + GSF: collegamento con giunto a soffietto per applicazioni a ridotta inerzia.	da 0,8 a 300 Nm 45 mm di alesaggio max	Pag. 40



NOVITÀ A RICHIESTA: DSS/SG INOX

- ⊙ Modello senza gioco torsionale.
- ⊙ Stesse dimensioni del gruppo standard sia in versione Negativa che Positiva.
- ⊙ Realizzato in acciaio INOX ad alta resistenza con idonei trattamenti termici.
- ⊙ Elevata resistenza alla corrosione.
- ⊙ Idoneo in ambienti alimentari e/o farmaceutici.
- ⊙ Campo di coppia: 1,5 - 900 Nm; foro massimo $\varnothing 65$ mm.

ESEMPI DI MONTAGGIO

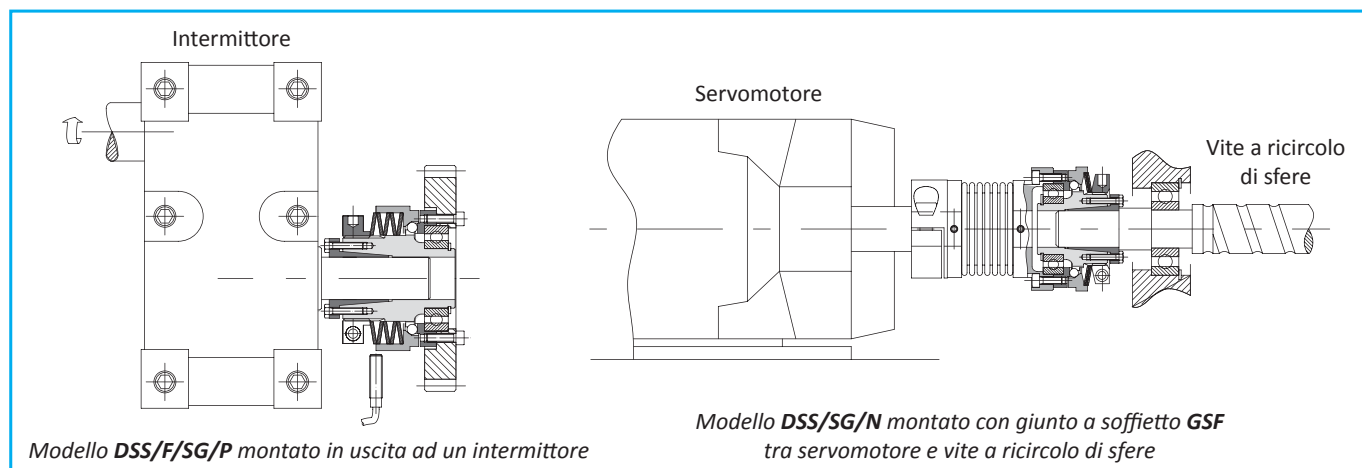

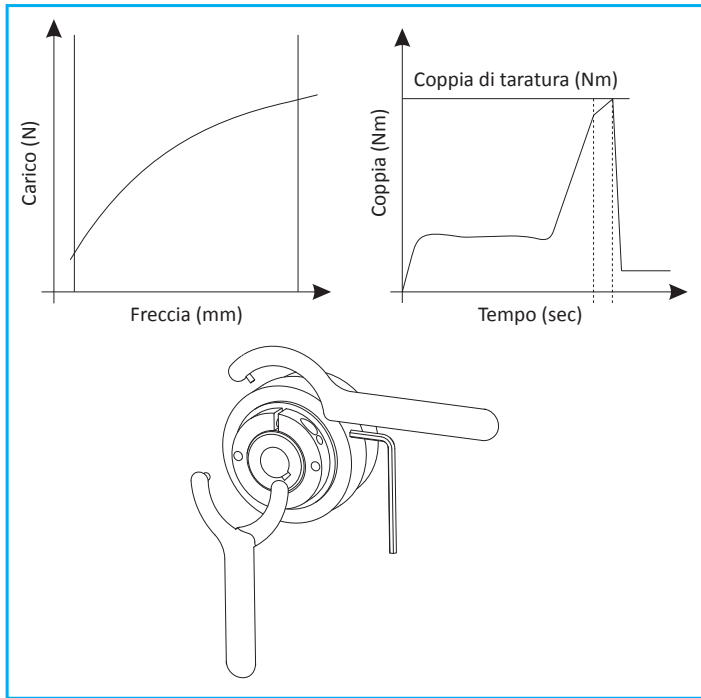

.../P - Versione POSITIVA

Permette di effettuare una taratura molto più semplice e lineare ed inoltre durante la fase di disinnesto genera un aumento della coppia provocato dalla compressione delle molle, che in presenza di un andamento della trasmissione disomogeneo (ma normale) per la tipologia del lavoro svolto, può essere utile ad evitare frequenti disinnesti con conseguenti ed indesiderati fermi macchina.

La regolazione della coppia avviene come nella gamma dei LIMITATORI DI COPPIA ComInTec, agendo sulla ghiera: girando la chiave in senso orario si aumenta la coppia di disinnesto mentre, girandola in senso antiorario, si ottiene una diminuzione della stessa.

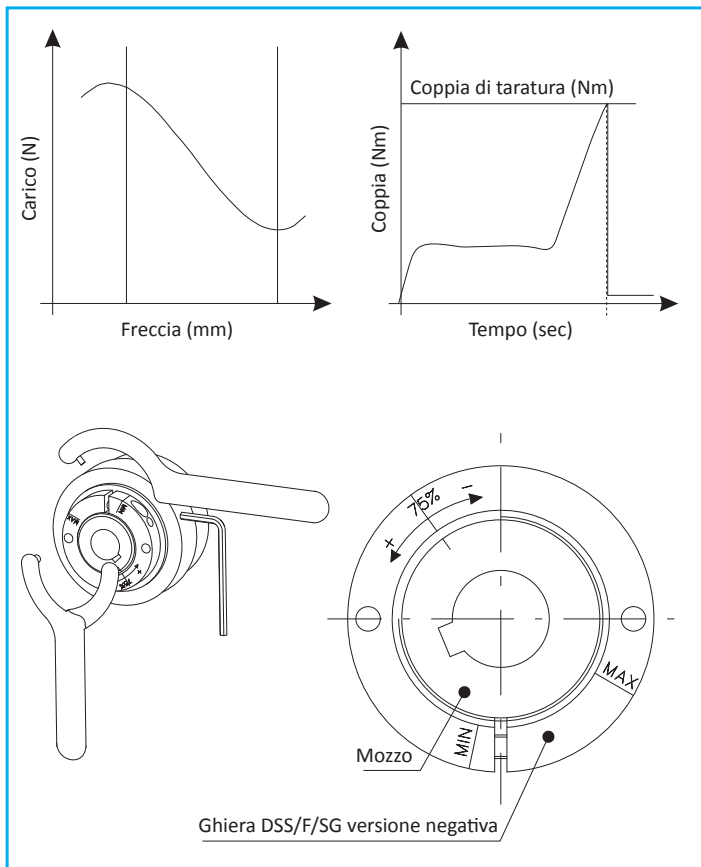

.../N - Versione NEGATIVA

Genera una caduta immediata della coppia appena si verifica un sovraccarico anche minimo, con conseguente disinnesto del limitatore ed immediato arresto della macchina. Questa caratteristica è molto utile su una trasmissione del moto lineare e priva di piccole e repentine variazioni di coppia, dove anche un leggero aumento dei carichi può provocare danni alla macchina o al prodotto trattato.

La regolazione della coppia avviene sempre agendo sulla ghiera, ma con metodologia esattamente opposta al sistema tradizionale. Girando la chiave in senso orario si diminuisce la coppia di disinnesto mentre, girandola in senso antiorario, si ottiene un aumento della stessa. Per aiutare l'operatore nella taratura di questa versione, sono impresse sulla ghiera delle tacche con riportato il 75% della coppia massima, il max e il min della coppia, che combinate con la tacca sul mozzo, danno un'indicazione della coppia di disinnesto. **Salvo diversa indicazione questi gruppi vengono forniti pretarati al 75% del valore della coppia massima della configurazione di molla scelta.**

.../P - versione POSITIVA con foro e cava: dati tecnici



- ⊙ Senza gioco angolare.
- ⊙ Massima semplicità di taratura con metodo standard.
- ⊙ Ampio campo di regolazione della coppia.
- ⊙ Tempi di risposta immediati.
- ⊙ Disponibile in versione con mozzo lungo per montaggio di organi di grosso spessore: .../ML.
- ⊙ Campo di coppia: 4 - 1.050 Nm; foro massimo: ø65 mm.

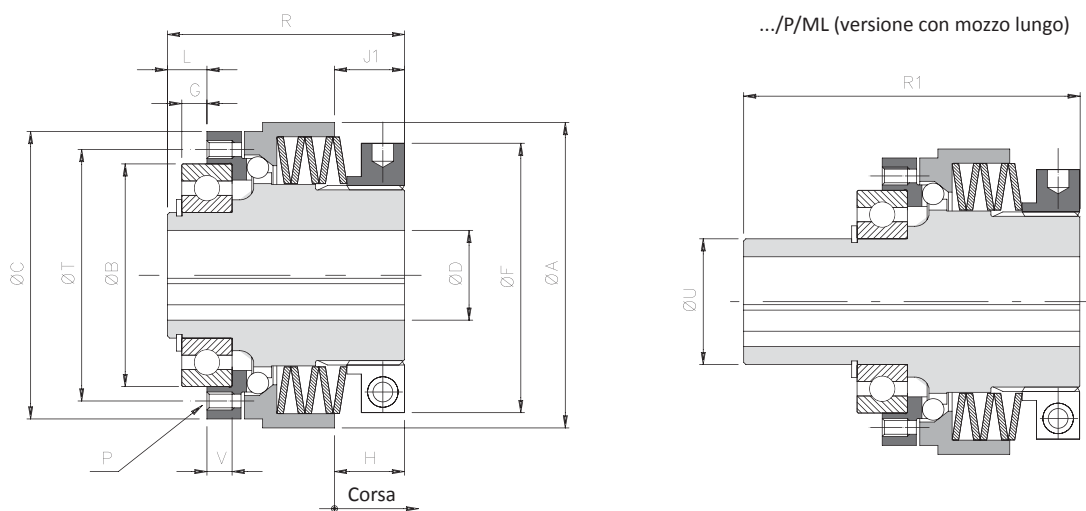

DIMENSIONI

Grand.	A	B h5	C	DH7	F	* G	L	J1	P	R	R1	T	U h6	V	A richiesta "8C"							
				Max.											B h5	C	G	L	P	T	V	
00.40	44	30	40	12	38	2	4,5	12	6xM3	36	-	35	-	5	-	-	-	-	-	-	-	-
00.47	50	37	47	17	42	2	5	14,5	6xM3	44	-	42	-	5	-	-	-	-	-	-	-	-
0.63	70	42	65	20	63	4	7	18	6xM5	56,5	81,5	48	30	7	47	-	5	8	8xM4	56	6	
1.80	85	62	80	25	75	7	11	19,5	6xM5	66	98	70	35	7	-	-	-	-	8xM5	71	-	
2.96	100	75	96	35*	82	9	14	20	6xM6	77,5	118,5	89	45	9	-	95	-	-	8xM6	85	-	
3.116	115	90	115	42	104	8	14	16,5	6xM8	82	133	105	55	12	-	110	10	16	8xM6	100	10	
4.138	139,5	100	138	50	128	6,5	14,5	18	6xM10	96	151	125	65	14	-	130	10	18	8xM8	116	11	
5.172	172	130	172	65	157	11	20	27	6xM12	130	185	155	85	18	-	166	12	21	8xM10	150	15	

CARATTERISTICHE TECNICHE

Grand.	Coppia [Nm]			Corsa [mm]	Inerzia [kgm ²]		Velocità max [Rpm]	Peso [kg]	
	T1	T2	T3		Lato flangia	Lato ghiera		.../P	.../P/ML
00.40	4 - 10	-	-	0,8	0,000009	0,000043	4000	0,3	-
00.47	8 - 15	11 - 35	-	1	0,000015	0,00007	4000	0,5	-
0.63	5 - 20	11 - 40	20 - 75	1,1	0,00008	0,00033	4000	1,1	1,2
1.80	12 - 35	-	30 - 105	1,3	0,00029	0,00091	3000	1,8	1,9
2.96	-	35 - 115	50 - 200	1,5	0,00068	0,00213	2500	3,2	3,5
3.116	-	70 - 290	110 - 415	2	0,00129	0,00352	2000	4,2	4,6
4.138	-	-	315 - 750	2,2	0,00315	0,00853	1200	7,5	8,1
5.172	-	-	450 - 1050	2,5	0,01012	0,02595	800	10,6	11,8

NOTE

▲ A richiesta

- DH7*: Foro finito diametro massimo con cava ribassata secondo UNI 7510.
- G*: Tolleranza di montaggio +0,1.
- I pesi si riferiscono al limitatore di coppia (.../P) foro grezzo; le inerzie si riferiscono al limitatore di coppia (.../P) foro max.
- Per microinterruttore EM1 o EM2 e sensore induttivo PRX vedere pag. 73

.../P - versione POSITIVA con foro e calettatore: dati tecnici

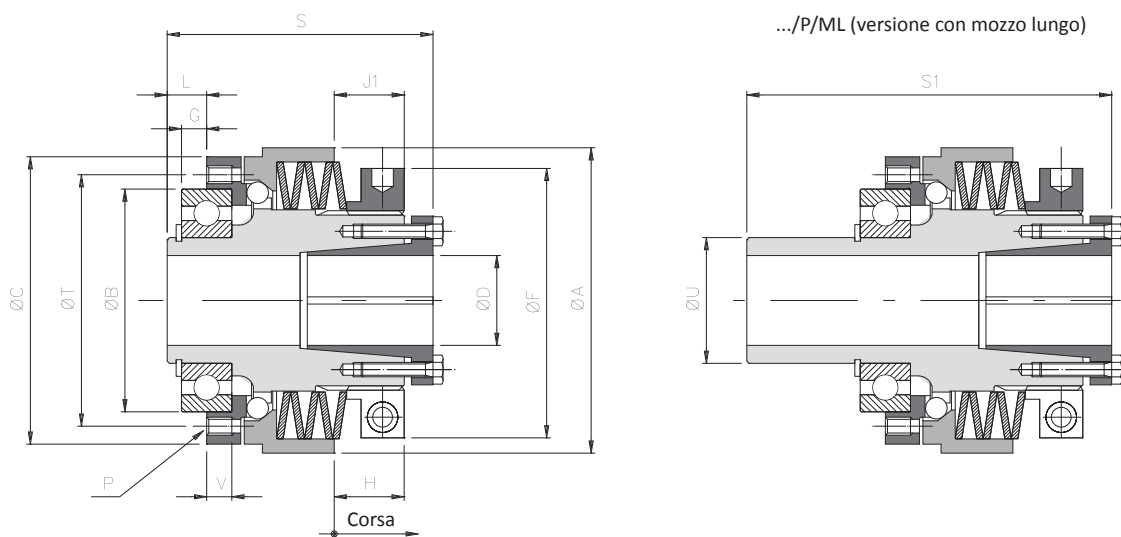

DIMENSIONI

Grand.	A	B h5	C	DH7	F	* G	L	J1	P	S	S1	T	U h6	V	A richiesta "8C"						
				Max.											B h5	C	G	L	P	T	V
00.40	44	30	40	12	38	2	4,5	12	6xM3	40,5	-	35	-	5	-	-	-	-	-	-	-
00.47	50	37	47	17	42	2	5	14,5	6xM3	49,5	-	42	-	5	-	-	-	-	-	-	-
0.63	70	42	65	20	63	4	7	18	6xM5	63,5	88,5	48	30	7	47	-	5	8	8xM4	56	6
1.80	85	62	80	25	75	7	11	19,5	6xM5	74	106	70	35	7	-	-	-	-	8xM5	71	-
2.96	100	75	96	35*	82	9	14	20	6xM6	85,5	126,5	89	45	9	-	95	-	-	8xM6	85	-
3.116	115	90	115	42	104	8	14	16,5	6xM8	91	142	105	55	12	-	110	10	16	8xM6	100	10
4.138	139,5	100	138	50	128	6,5	14,5	18	6xM10	107	162	125	65	14	-	130	10	18	8xM8	116	11
5.172	172	130	172	55	157	11	20	27	6xM12	145	200	155	85	18	-	166	12	21	8xM10	150	15

CARATTERISTICHE TECNICHE

Grand.	Coppia [Nm]			Corsa [mm]	Inerzia [kgm ²]		Velocità max [Rpm]	Peso [kg]	
	T1	T2	T3		Lato flangia	Lato ghiera		.../P	.../P/ML
00.40	4 - 10	-	-	0,8	0,000009	0,000045	4000	0,3	-
00.47	8 - 15	11 - 35	-	1	0,000015	0,00008	4000	0,5	-
0.63	5 - 20	11 - 40	20 - 75	1,1	0,00008	0,00034	4000	1,1	1,2
1.80	12 - 35	-	30 - 105	1,3	0,00029	0,00094	3000	1,9	2,0
2.96	-	35 - 115	50 - 200	1,5	0,00068	0,00221	2500	3,4	3,7
3.116	-	70 - 290	110 - 415	2	0,00129	0,00372	2000	4,6	5,0
4.138	-	-	315 - 750	2,2	0,00315	0,00902	1200	8,1	8,7
5.172	-	-	450 - 1050	2,5	0,01012	0,02674	800	11	12

▲ A richiesta

NOTE

- DH7*: Foro finito diametro massimo con cava ribassata secondo UNI 7510.
- G*: Tolleranza di montaggio +0,1.
- I pesi si riferiscono al limitatore di coppia (.../P) foro grezzo; le inerzie si riferiscono al limitatore di coppia (.../P) foro max.
- Per microinterruttore EM1 o EM2 e sensore induttivo PRX vedere pag. 73

.../N - versione NEGATIVA con foro e cava: dati tecnici



- ⊙ Senza gioco angolare con dimensioni compatte.
- ⊙ Riduzione istantanea della coppia di trasmissione al momento del sovraccarico.
- ⊙ Assenza di coppia residua, dopo il disinnesto.
- ⊙ Tempi di risposta immediati.
- ⊙ Disponibile in versione con mozzo lungo per montaggio di organi di grosso spessore: .../ML.
- ⊙ Campo di coppia: 0,8 - 1.200 Nm; foro massimo $\varnothing 65$ mm.

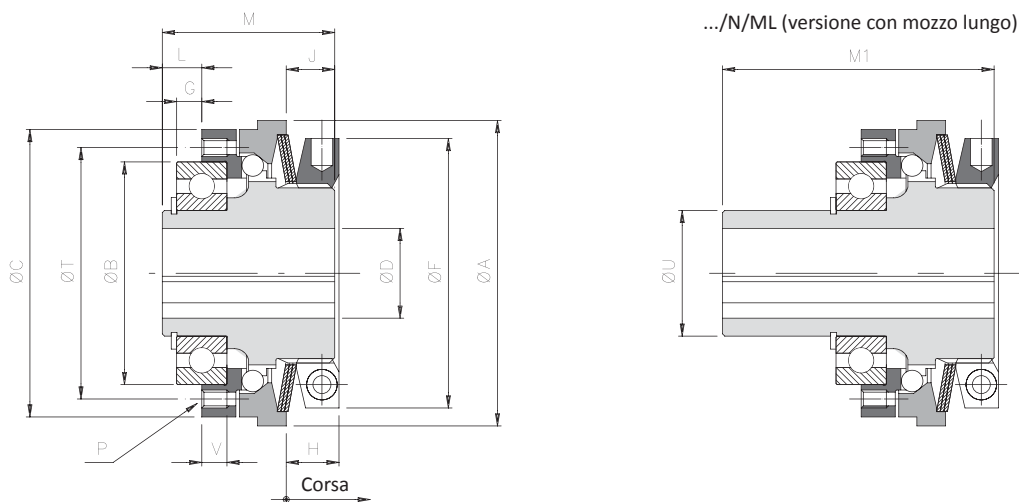

DIMENSIONI

Grand.	A	B h5	C	DH7 Max.	F	* G	L	J	P	M	M1	T	U h6	V	A richiesta "8C"						
															B h5	C	G	L	P	T	V
00.40	44	30	40	12	38	2	4,5	7	6xM3	24	-	35	-	5	-	-	-	-	-	-	-
00.47	50	37	47	17	42	2	5	8,5	6xM3	29	-	42	-	5	-	-	-	-	-	-	-
0.63	70	42	65	20	62	4	7	12	6xM5	40	65	48	30	7	47	-	5	8	8xM4	56	6
1.80	85	62	80	25	75	7	11	13,5	6xM5	48	80	70	35	7	-	-	-	-	8xM5	71	-
2.96	100	75	96	35*	82	9	14	16	6xM6	59	100	89	45	9	-	95	-	-	8xM6	85	-
3.116	115	90	115	42	97	8	14	17	6xM8	64	115	105	55	12	-	110	10	16	8xM6	100	10
4.138	135	100	138	50	117	6,5	14,5	20,5	6xM10	75	130	125	65	14	-	130	10	18	8xM8	116	11
5.172	165	130	172	65	145	11	20	33	6xM12	105	160	155	85	18	-	166	12	21	8xM10	150	15

CARATTERISTICHE TECNICHE

Grand.	Coppia [Nm]				Corsa [mm]	Inerzia [kgm ²]		Velocità max [Rpm]	Peso [Kg]	
	T1	T2	T3	T4		Lato flangia	Lato ghiera		.../N	.../N/ML
00.40	0,8 - 2,5	2,4 - 4,5	3,5 - 7	-	0,8	0,000009	0,00002	4000	0,2	-
00.47	3 - 7,5	5 - 15	8,5 - 23	-	1	0,000015	0,00004	4000	0,4	-
0.63	5 - 14	12 - 28	24 - 50	-	1,1	0,00008	0,00027	4000	0,9	1,0
1.80	9 - 28	18 - 60	40 - 100	-	1,3	0,00029	0,00068	3000	1,5	1,6
2.96	20 - 45	42 - 95	-	85 - 200	1,5	0,00068	0,00151	2500	2,8	3,0
3.116	35 - 100	75 - 200	-	195 - 415	2	0,00129	0,00262	2000	3,7	4,1
4.138	75 - 190	140 - 345	-	245 - 720	2,2	0,00315	0,00633	1200	6,7	7,3
5.172	150 - 300	250 - 550	-	500 - 1200	2,5	0,01012	0,02075	800	9,4	10,4

NOTE

▲ A richiesta

- DH7*: Foro finito diametro massimo con cava ribassata secondo UNI 7510.
- G*: Tolleranza di montaggio +0,1.
- I pesi si riferiscono al limitatore di coppia (.../N) foro grezzo; le inerzie si riferiscono al limitatore di coppia (.../N) foro max.
- Per microinterruttore EM1 o EM2 e sensore induttivo PRX vedere pag. 73

.../N - versione NEGATIVA con foro e calettatore: dati tecnici

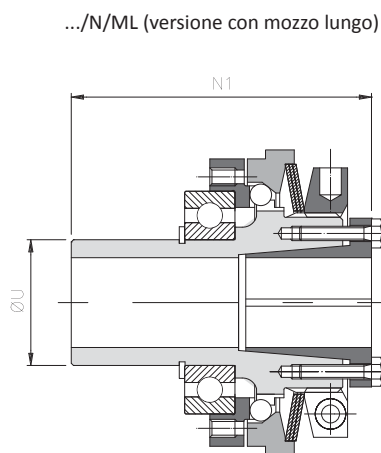
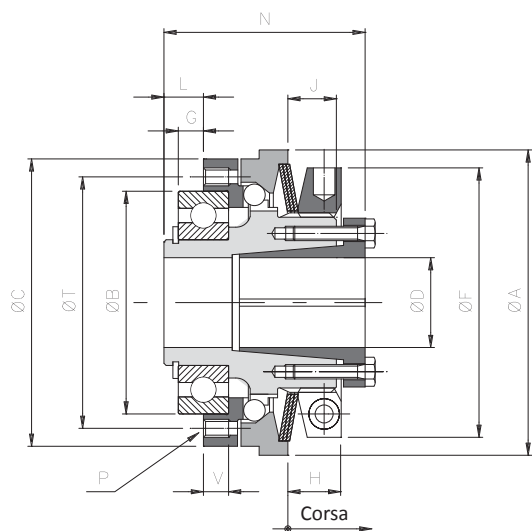

DIMENSIONI

Grand.	A	B h5	C	DH7	F	* G	L	J	P	N	N1	T	U h6	V	A richiesta "8C"						
				Max.											B h5	C	G	L	P	T	V
00.40	44	30	40	12	38	2	4,5	7	6xM3	28,5	-	35	-	5	-	-	-	-	-	-	-
00.47	50	37	47	17	42	2	5	8,5	6xM3	34,5	-	42	-	5	-	-	-	-	-	-	-
0.63	70	42	65	20	62	4	7	12	6xM5	47	72	48	30	7	47	-	5	8	8xM4	56	6
1.80	85	62	80	25	75	7	11	13,5	6xM5	56	88	70	35	7	-	-	-	-	8xM5	71	-
2.96	100	75	96	35*	82	9	14	16	6xM6	67	108	89	45	9	-	95	-	-	8xM6	85	-
3.116	115	90	115	42	97	8	14	17	6xM8	73	124	105	55	12	-	110	10	16	8xM6	100	10
4.138	135	100	138	50	117	6,5	14,5	20,5	6xM10	86	141	125	65	14	-	130	10	18	8xM8	116	11
5.172	165	130	172	65	145	11	20	33	6xM12	120	175	155	85	18	-	166	12	21	8xM10	150	15

CARATTERISTICHE TECNICHE

Grand.	Coppia [Nm]				Corsa [mm]	Calettatore		Inerzia [Kgm ²]		Velocità max [Rpm]	Peso [Kg]	
	T1	T2	T3	T4		Viti	Coppia di serraggio [Nm]	Lato flangia	Lato ghiera		.../N	.../N/ML
00.40	0,8 - 2,5	2,4 - 4,5	3,5 - 7	-	0,8	6xM3	1,5	0,000009	0,00002	4000	0,2	-
00.47	3 - 7,5	5 - 15	8,5 - 23	-	1	6xM3	1,5	0,000015	0,00004	4000	0,4	-
0.63	5 - 14	12 - 28	24 - 50	-	1,1	6xM4	4,1	0,00008	0,00028	4000	0,9	1,0
1.80	9 - 28	18 - 60	40 - 100	-	1,3	8xM4	4,1	0,00029	0,00071	3000	1,6	1,7
2.96	20 - 45	42 - 95	-	85 - 200	1,5	10xM4	4,1	0,00068	0,00158	2500	3,0	3,2
3.116	35 - 100	75 - 200	-	195 - 415	2	8xM5	8,5	0,00129	0,00282	2000	4,1	4,7
4.138	75 - 190	140 - 345	-	245 - 720	2,2	8xM6	14	0,00315	0,00682	1200	7,3	7,9
5.172	150 - 300	250 - 550	-	500 - 1200	2,5	8xM8	35	0,01012	0,02154	800	9,8	10,8

▲ A richiesta

NOTE

- DH7*: Foro finito diametro massimo con cava ribassata secondo UNI 7510.
- G*: Tolleranza di montaggio +0,1.
- I pesi si riferiscono al limitatore di coppia (.../N) foro grezzo; le inerzie si riferiscono al limitatore di coppia (.../N) foro max.
- Per microinterruttore EM1 o EM2 e sensore induttivo PRX vedere pag. 73

... + GAS/SG/CCE - modello con giunto a stella e calettatore esterno: dati tecnici

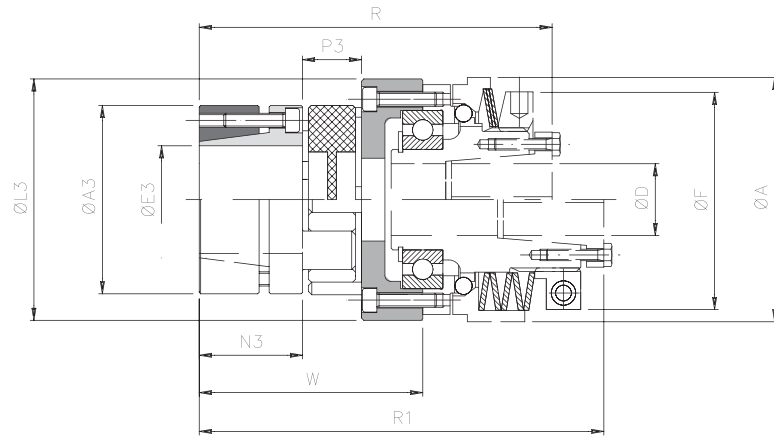

DIMENSIONI

Grandezza		Coppia [Nm]		A3	E3 H7 max	L3	N3	P3	A		D H7 max	F		W	R	R1
DSS/SG	GAS SG/CCE	Nom	Max						Positiva	Negativa		Positiva	Negativa			
00.47	00	17	34	40	20	49	25	16	50		17	42		53	82,5	97,5
0.63	0	60	120	55	28	65	30	18	70		20	63	62	63	102	118,5
1.80	1	160	320	65	38	84	35	20	85		25	75		74,5	119,5	137,5
2.96	2	325	650	80	48	102	45	24	100		35	82		93	146	164
3.116	3	450	900	95	55	122	50	26	115		42	104	97	100	159	177
4.138	4	525	1050	105	62	143	56	28	139,5	135	50	128	117	110,5	184	205
5.172	6	1040	2080	135	75	178	100	35	172	165	65*	157	145	147	247	272

CARATTERISTICHE TECNICHE

Grandezza		Bloccaggio CCE		Disallineamenti			Rigidità			Inerzia lato giunto [Kgm ²]	Velocità max [Rpm]	Peso [Kg]
DSS/SG	GAS SG/CCE	Viti	Coppia serraggio [Nm]	Angolare α [°]	Assiale X [mm]	Radiale K [mm]	Torsionale [Nm/rad]	Assiale [mm]	Radiale [mm]			
00.47	00	6xM4	3	0° 54'	1,2	0,06	980	2340	2000	0,00013	4000	0,4
0.63	0	4xM5	6	0° 54'	1,4	0,10	3650	8100	2900	0,00040	4000	0,7
1.80	1	8xM5	6	0° 54'	1,5	0,11	4180	10700	3650	0,00107	3000	1,7
2.96	2	8xM6	10	0° 54'	1,8	0,12	8150	21850	5000	0,00296	2500	1,9
3.116	3	4xM8	35	0° 54'	2,0	0,15	15000	34000	5900	0,00559	2000	3,2
4.138	4	4xM8	35	0° 54'	2,1	0,16	16000	49000	6800	0,01213	1200	5,8
5.172	6	4xM12	120	0° 54'	2,6	0,18	38000	97000	6400	0,04301	800	13

COPPIE TRASMISSIBILI BLOCCAGGIO CON CALETTATORE CONICO ESTERNO

Grand.	Coppie trasmissibili [Nm] in relazione al ø del foro finito [mm]																										
	10	11	14	15	16	17	18	19	20	22	24	25	28	30	32	35	38	40	42	45	48	50	55	60	65	70	75
00 (19)	48	53	67	72	77	81	86	91	96																		
0 (24)				77	82	88	93	98	103	113	124	129	144														
1 (28)							186	196	206	227	247	258	289	309	330	361	392										
2 (38)									291	320	349	364	408	437	466	510	553	582	612	655	699						
3 (42)												485	545	584	623	681	740	779	818	876	934	973	1071				
4 (48)														584	623	681	740	779	818	876	934	973	1071	1168			
6 (55)																		1852	1944	2083	2222	2315	2546	2778	3009	3241	3472

NOTE

▲ A richiesta

- D H7*: foro finito max = 55 H7 per versione positiva con calettatore.
- I dati riportati sono riferiti alla sola applicazione (GAS/CCE con stella SG rossa 98 Shore-A), per i dati del limitatore di coppia vedere pag. 34-37.
- I pesi si riferiscono alla sola applicazione (GAS/CCE) foro grezzo; le inerzie si riferiscono alla sola applicazione (GAS/CCE) foro max.
- Per microinterruttore EM1 o EM2 e sensore induttivo PRX vedere pag. 73

... + GAS/SG - modello con giunto a stella e bloccaggio a morsetto tipo "B": dati tecnici

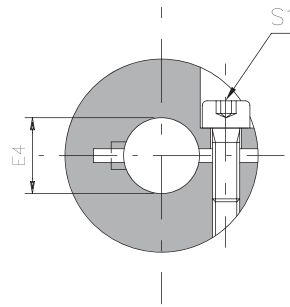
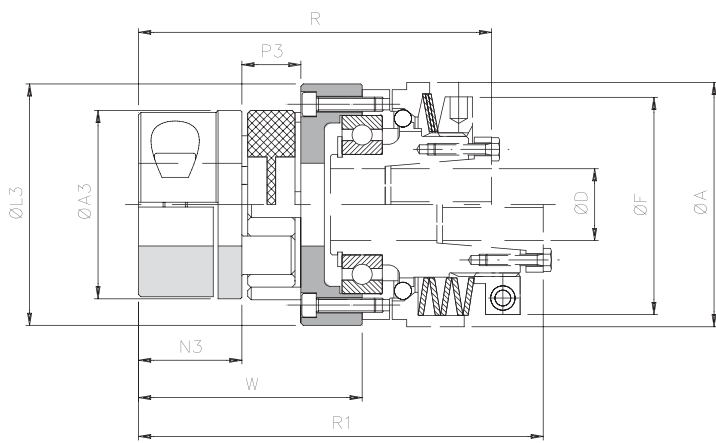

DIMENSIONI

Grandezza		Coppia [Nm]		A3	E3 H7 max	L3	N3	P3	A		D H7 max	F		W	R	R1
DSS/SG	GAS SG	Nom	Max						Positiva	Negativa		Positiva	Negativa			
00.47	00	17	34	40	20	49	25	16	50		17	42		53	82,5	97,5
0.63	0	60	120	55	30	65	30	18	70		20	63	62	63	102	118,5
1.80	1	160	320	65	35	84	35	20	85		25	75		74,5	119,5	137,5
2.96	2	325	650	80	45	102	45	24	100		35	82		93	146	164
3.116	3	450	900	95	50	122	50	26	115		42	104	97	100	159	177
4.138	4	525	1050	105	60	143	56	28	139,5	135	50	128	117	110,5	184	205
5.172	6	1040	2080	135	70	178	100	35	172	165	65*	157	145	147	247	272

CARATTERISTICHE TECNICHE

Grandezza		Bloccaggio a morsetto		Disallineamenti			Rigidità			Inerzia lato giunto [Kg·m ²]	Velocità max [Rpm]	Peso [Kg]
DSS/SG	GAS SG	Viti	Coppia serraggio viti [Nm]	Angolare α [°]	Assiale X [mm]	Radiale K [mm]	Torsionale [Nm/rad]	Assiale [mm]	Radiale [mm]			
00.47	00	M5	8,7	0° 54'	1,2	0,06	980	2340	2000	0,00013	4000	0,4
0.63	0	M6	15		1,4	0,10	3650	8100	2900	0,00040	4000	0,7
1.80	1	M8	36		1,5	0,11	4180	10700	3650	0,00107	3000	1,7
2.96	2	M8	36		1,8	0,12	8150	21850	5000	0,00296	2500	1,9
3.116	3	M10	70		2,0	0,15	15000	34000	5900	0,00559	2000	3,2
4.138	4	M12	121		2,1	0,16	16000	49000	6800	0,01213	1200	5,8
5.172	6	M12	121		2,6	0,18	38000	97000	6400	0,04301	800	13

COPPIE TRASMISSIBILI BLOCCAGGIO A MORSETTO TIPO "B"

Grand.	Coppie trasmissibili [Nm] in relazione al Ø del foro finito [mm]																									
	10	11	12	14	15	16	18	19	20	22	24	25	28	30	32	35	38	40	42	45	48	50	55	60	65	70
00 (19)	46	47	48	50	52	53	55	56	58																	
0 (24)			76	78	80	81	84	85	87	89	92	93	97	100												
1 (28)							165	167	170	175	179	182	189	194	199	207										
2 (38)									199	204	209	212	219	224	229	237	244	249	254	262						
3 (42)												320	330	337	343	353	363	370	376	386	396	403				
4 (48)																			1640	1677	1714	1738	1800	1861	1922	
6 (55)																				1824	1861	1885	1947	2008	2069	2130

▲ A richiesta

NOTE

- D H7*: foro finito max = 55 H7 per versione positiva con calettatore.
- I dati riportati sono riferiti alla sola applicazione (GAS/SG con stella SG rossa 98 Shore-A), per i dati del limitatore di coppia vedere pag. 34-37.
- I pesi si riferiscono alla sola applicazione (GAS/SG) foro grezzo; le inerzie si riferiscono alla sola applicazione (GAS/SG) foro max.
- Per microinterruttore EM1 o EM2 e sensore induttivo PRX vedere pag. 73

... + GSF - modello con giunto a soffietto: dati tecnici

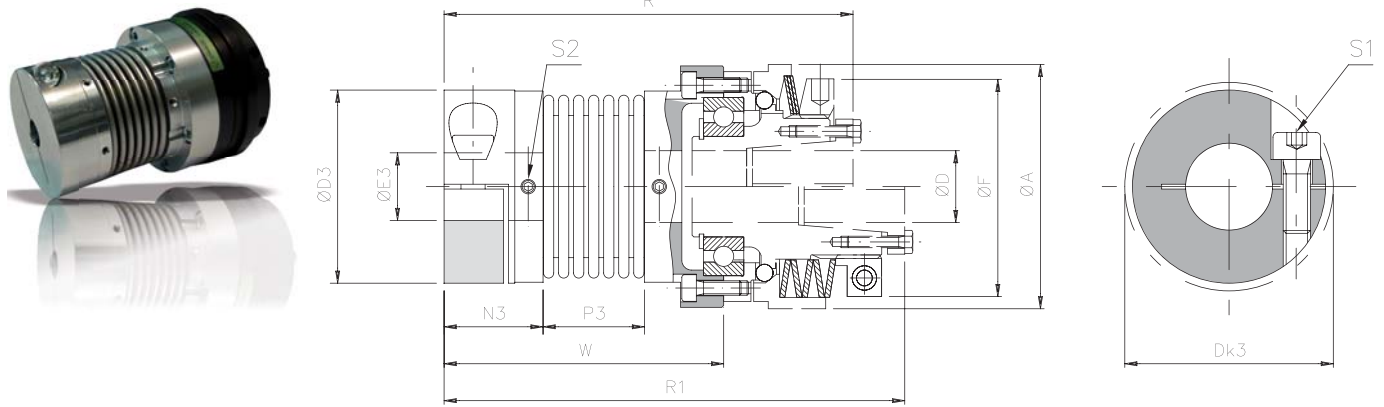

DIMENSIONI

Grandezza		D3	Dk3	E3 H7		N3	P3	A	F	D H7	R	R1	W
SG	GSF			minimo	massimo								
00.40	1	34	36	5	16	17	16,5	44	38	12	72	84	48
00.47	2	40	44	8	20	20,5	21	50	42	17	87,5	102,5	58
0.63	3	55	58	10	30	22,5	27	70	62	20	107,5	124	68,5
1.80	4	65	73	14	38	26	32	85	75	25	126	144	81
2.96	5	83	89	14	45	31	41	100	82	35	155	173,5	102

CARATTERISTICHE TECNICHE

Grandezza		Coppia [Nm]		Peso [kg]	Inerzia [kgm ²]	Velocità max [Rpm]	Viti S1	Grani S2	Coppia serraggio		Disallineamenti			Rigidità		
SG	GSF	Nom	Max						viti (S2) [Nm]	grani (S2) [Nm]	Angolare α [°]	Assiale X [mm]	Radiale K [mm]	Torsionale R _t [Nm/rad • 10 ³]	Assiale R _a [N/mm]	Radiale R _r [N/mm]
00.40	00	5	10	0,07	0,000024	4000	M4	M3	2,9	0,8	1° 30'	±0,5	0,20	3,050	30	92
00.47	0	15	30	0,14	0,000050	4000	M5	M3	6	0,8	1° 30'	±0,6	0,20	7,000	45	129
0.63	1	35	70	0,29	0,000229	4000	M6	M4	10	2	2°	±0,8	0,25	16,300	69	160
1.80	2	65	130	0,45	0,000622	3000	M8	M4	25	2	2°	±0,8	0,25	33,000	74	227
2.96	3	150	300	0,93	0,000834	2500	M10	M4	49	2	2°	±1,0	0,30	64,100	87	480

COPPIE TRASMISSIBILI BLOCCAGGIO CON BLOCCAGGIO A MORSETTO

Grand.	Coppie trasmissibili [Nm] in relazione al ø del foro finito [mm]																							
	5	6	7	8	9	10	11	12	14	15	16	18	19	20	24	25	28	30	32	35	38	40	42	45
1	5	6	7	8	9	10	11	12	14	15	16													
2				13	14	15	18	19	22	24	25	29	30	32										
3							25	27	32	34	36	41	43	45	54	57	63	68						
4												75	79	83	100	104	116	124	133	145	158			
5														132	158	165	183	198	211	231	248	263	277	295

NOTE

- I dati riportati sono riferiti alla sola applicazione (GSF), per i dati del limitatore di coppia vedere pag. 34-37.
- I pesi si riferiscono alla sola applicazione (GSF) foro grezzo; le inerzie si riferiscono alla sola applicazione foro max.
- Per microinterruttore EM1 o EM2 e sensore induttivo PRX vedere pag. 73

DSS/SG - Limitatore di coppia senza gioco: approfondimento

ALTRI TIPI DI GIUNTI A RICHIESTA

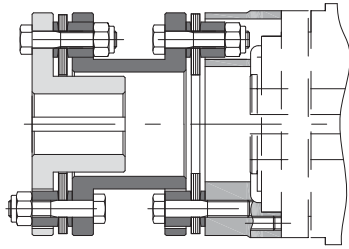

Modello **DSS/SG** con giunto torsionalmente rigido a lamelle doppio **GTR/D**, per applicazioni dove sia richiesta rigidità torsionale e recupero del disallineamento radiale.

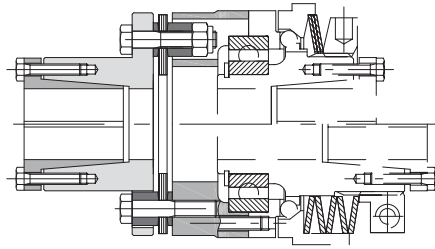

Modello **DSS/SG** con giunto torsionalmente rigido a lamelle singolo **GTR/S**, per applicazioni dove sia richiesta rigidità e assenza di gioco torsionale.

ESEMPIO DI ORDINAZIONE

LIMITATORE DI COPPIA					
Grand.	Mod.	.../Versione	● Foro finito	Esecuzione	Coppia / Molle
2.96	DSS/SG	-	● ø30 H7	con cava	350 Nm

+

GIUNTO			
Mod.	Elemento elastico	Foro finito	Bloccaggio
GAS	Stella senza gioco rossa 98 Sh-A	ø38 H7	A1

Grand.
00.40 - 5.172

Esecuzione
con cava
con calettatore

Molle
T1
T2
T3
T4

Modello	
GAS	Giunto elastico a stella
GSF	Giunto a soffietto

Bloccaggio
Vedi tabella bloccaggi di pag. 4

.../Versione	
.../P	versione positiva
.../N	versione negativa
.../ML	con mozzo lungo
8C	versione a richiesta con 8 fori

Modello	
DSS/SG	Limitatore di coppia a sfere senza gioco
DSS/F/SG	Limitatore di coppia a sfere fase senza gioco

- Modello disponibile esclusivamente con foro finito

